

Préparation inox soubassement avec porte pour dessus plonge 600mm

REPÈRE # _____

MODELE # _____

NOM # _____

SIS # _____

AIA # _____

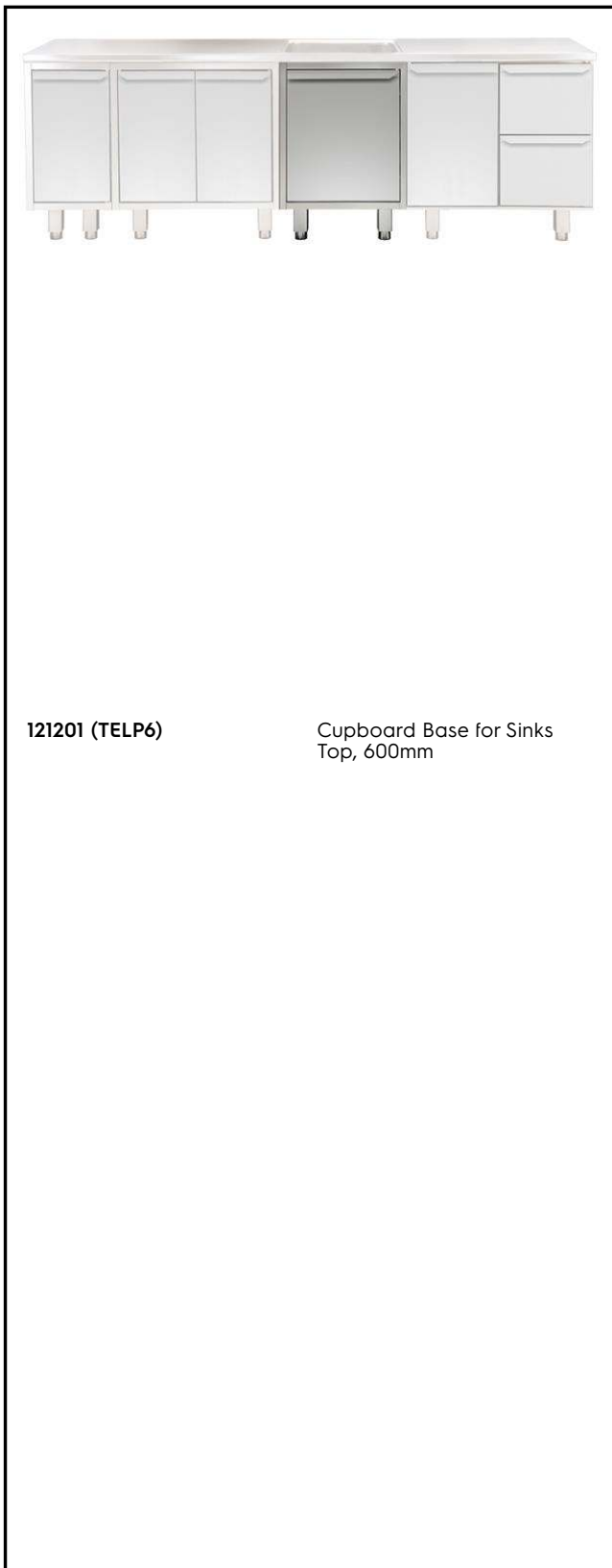

121201 (TELP6)

Cupboard Base for Sinks
Top, 600mm

Caractéristiques principales

- L'installation en maçonnerie se fait simplement en retirant les pieds.
- Extrêmement facile à nettoyer grâce aux bords lisses.

Construction

- Monté sur des pieds de 150 mm surdimensionnés (65x65 mm) et réglables en hauteur (0/+90 mm).
- Armature longitudinale avant et arrière profilée en c, en inox, 15/10 d'épaisseur.
- Les parois internes, qui soutiennent la structure, sont équipées d'un système de jonction des cornières latérales internes à 45 degrés.
- Étagère médiane de 30 mm en inox AISI 304, réglable sur 3 niveaux, avec bord interne rabattu pour éliminer les espaces entre les parois latérales et arrière.
- La porte à charnières, avec panneaux internes insonorisants et charnières en inox AISI 304 incorporées aux parois internes, permet une ouverture à 180 degrés.
- Structure en inox AISI 304 avec fini Scotch-Brite.

Accessoires en option

- Plinthe inox 600mm PNC 855822
- Plinthe inox latérale 700mm PNC 855837
- Plinthe inox latérale installation centrale 700mm PNC 855838

APPROBATION: _____

Avant

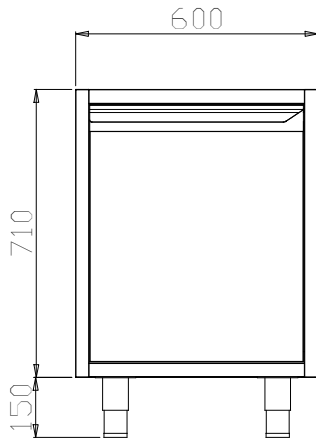

Côté

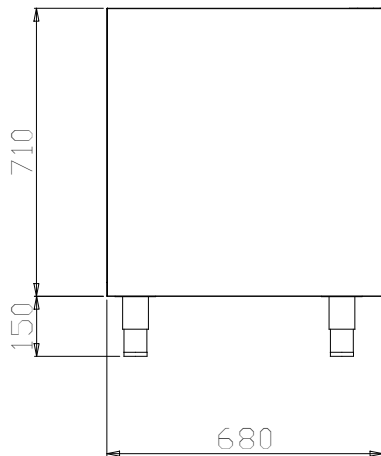

Dessus

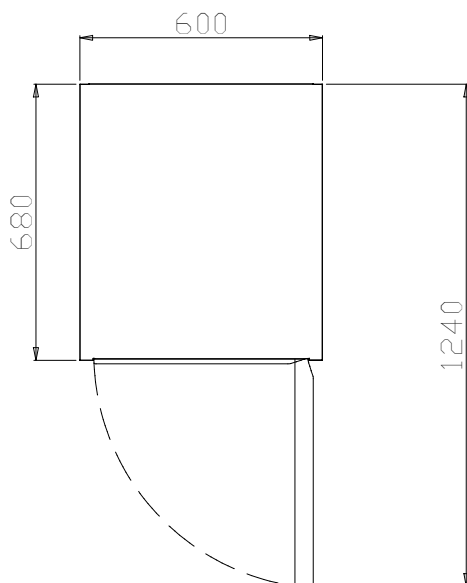
**Informations générales**

Largeur :	
121201 (TELP6)	520 mm
Profondeur :	570 mm
Hauteur :	610 mm
Nb de portes :	1
Type de porte	Battantes
Largeur extérieure	600 mm
Profondeur extérieure	680 mm
Hauteur extérieure	860 mm
Poids net :	22 kg